

OLTRE MAGAZINE

PERIODICO DELL'IMPRENDITORIA FUNERARIA E CIMITERIALE



scrigno del cuore 
il tuo gesto d'amore 

made in italy

www.scrignodelcuore.com



In caso di mancato recapito restituire al C.N.P. Bologna Zanardi per la restituzione al mittente che si impegna a versare la relativa tariffa.

NUMERO 6

NOVEMBRE-DICEMBRE 2014

PARLIAMO DI...

È ONLINE "ONORANZE

DI RAFFAELLA SEGANTIN

L'ELENCO DELLE ECCELLENTI"

IL NUOVO SERVIZIO PER
LE FAMIGLIE



PRIMA BOTTEGA
EBANISTERIA ITALIANA



Come anticipato nei mesi scorsi da **Gianluca Pacini**, è finalmente online l'Elenco delle "Onoranze Funebri Eccellenti"!

"Sono le Imprese più efficienti e lungimiranti, pronte a cogliere le nuove opportunità di questo particolare mercato per migliorare la propria professionalità e per offrire alle famiglie servizi innovativi e di qualità. Sono operatori che credono fermamente nel prodotto **Scigno del Cuore** contribuendo alla diffusione del suo nuovo rito di commiato: da funzione passiva, infatti, la cerimonia con **Scigno del Cuore** diviene un rito collettivo e partecipato carico di importanti valenze simboliche e di un forte impatto emotivo. Le "Onoranze Eccellenti" sono anche quelle che sposano la

strategia di responsabilità sociale di **Scigno del Cuore** e **Prima Bottega Ebanisteria Italiana**, aderendo al progetto

"**Insieme per una scelta d'amore - L'ultimo dono è per la ricerca**", un programma che prevede il finanziamento alla ricerca scientifica a beneficio della salute della collettività. A tutto ciò aggiungiamo che queste Imprese, scegliendo

prodotti di qualità interamente realizzati in Italia, contribuiscono a **mantenere elevato lo standard del made in Italy** premiando il nostro lavoro e la nostra creatività".

Le pagine web dedicate alle "Onoranze Eccellenti" offrono in primo luogo un servizio alle famiglie che possono così accedere ad un elenco interattivo di Imprese Funebri selezionate a cui rivolgersi con fiducia.

"Le Famiglie sono al centro della nostra visione aziendale. Mission, valori e obiettivi di **Scigno del Cuore** sono il **miglioramento continuo della qualità del servizio**

attraverso una politica di orientamento al cliente: la soddisfazione delle famiglie ha come naturale ed efficace effetto quello di soddisfare le imprese cui le famiglie stesse si rivolgono, generando un sistema virtuoso di beneficio generale. La cura e la soddisfazione delle famiglie è quindi anche la cura e la soddisfazione delle Onoranze funebri". Oltre a quella mediata dal passaparola, vi è prima di tutto la **visibilità diretta**, rappresentata dall'inserimento nell'elenco delle "Onoranze Eccellenti" all'interno del sito www.scignodelcuore.com.

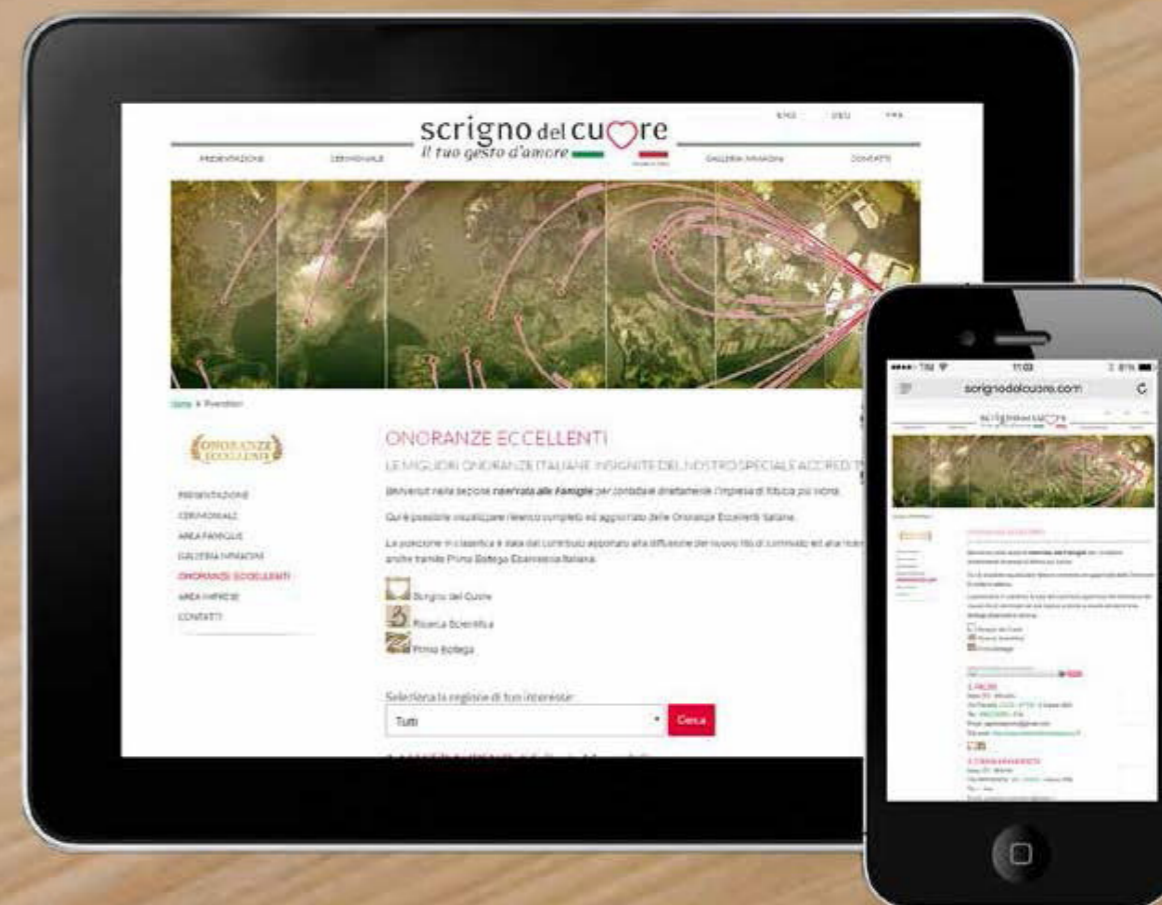

"Ad ogni Impresa è riservata un'area privata del sito in cui è possibile inserire i propri dati anagrafici con recapiti telefonici e un eventuale link al proprio portale web ed alla propria casella di posta elettronica. Inoltre è contemplata l'opportunità di personalizzazione con l'inserimento di una immagine, sia essa un logo aziendale, una foto o qualunque cosa si ritenga rappresentativa per la propria attività professionale. La posizione nell'elenco è determinata dall'impegno che l'agenzia ha profuso nel

diffondere il **nuovo rito del commiato** e nel sostenere la ricerca scientifica tramite i nostri prodotti **Scigno del Cuore** e **Prima Bottega Ebanisteria Italiana**". Possiamo a buona ragione definire le pagine delle "Onoranze Eccellenti" un luogo virtuale dove vengono incoraggiati contatti diretti tra le Famiglie e le Imprese raccomandate per affidabilità e per serietà. Un'altra intuizione di **Gianluca Pacini** che siamo certi si rivelerà vincente! ▶

PERSONAL BRANDING PER L'IMPRESA FUNEBRE

È nata in questi giorni sul sito www.scrignodelcuore.it una sezione dedicata alle

"Onoranze Eccellenti", il nuovo servizio online rivolto alle famiglie che con un semplice click possono accedere ai nominativi di Imprese che, divulgando il concept di *Scrigno del Cuore*, garantiscono un servizio affidabile, innovativo e di alto livello.

Essere presenti con la propria attività nell'elenco delle "Onoranze Eccellenti" è uno straordinario strumento di autopromozione e prevede per l'Impresa alcuni indiscussi benefici:

- ✦ La creazione di un profilo professionale pubblico con logo aziendale e link al proprio sito;
- ✦ L'ottimizzazione in termini di visibilità e di credibilità della propria immagine in qualità di esperto del settore;
- ✦ Eccezionali promozioni riservate ai soci Scrigno del Cuore;
- ✦ Quotidiani aggiornamenti sulle novità e sugli eventi di Scrigno del Cuore.

Una opportunità che **Gianluca Pacini** ha riservato ai propri clienti che diffondono il nuovo rito di commiato di *Serigno del Cuore* e che cooperano al progetto "Insieme per una scelta d'amore - L'ultimo dono è per la ricerca" a favore della salute della collettività e delle future generazioni. ▲

DI RAFFAELLA SEGANTIN

PRIMA BOTTEGA
EBANISTERIA ITALIANA

*Gianluca Pacini,
creatore del concept
di Scrigno del Cuore
e di Prima Bottega
Ebanisteria Italiana*



ONORANZE ECCELLENTI l'elenco è online

ora le Famiglie italiane possono avvalersi di un nuovo servizio per contattare la migliore impresa selezionata da Scigno del Cuore.

È ora su internet l'elenco delle Onoranze Eccellenti che hanno disponibile lo Scigno del Cuore ed a cui le Famiglie possono rivolgersi con fiducia, in virtù del nostro speciale accreditamento.

Così il nostro sito, www.scrignodelcuore.com, si rinnova all'insegna di una maggiore chiarezza per le Famiglie Italiane: una agevolazione che consente loro di interpellare prontamente una Onoranza che, in linea con la nostra politica

aziendale, si impegna anche a sostenere la ricerca scientifica e la salute delle future generazioni.

Il nuovo servizio nasce dalla costante attenzione che Scigno del Cuore riserva alla clientela, da sempre rappresentata sia dalle Onoranze, sia dalle Famiglie.

Le Famiglie infatti, sono il cuore della nostra visione aziendale in quanto costituiscono lo strumento più efficace e genuino di promozione e diffusione di Scigno del Cuore.

La cura e la soddisfazione delle Famiglie si traduce inevitabilmente e naturalmente nella cura e soddisfazione delle Onoranze Funebri: un sistema virtuoso che ha come cardine il cosiddetto "customer care".

Per tali ragioni, ogni giorno, nuove imprese italiane ed estere scelgono Scigno del Cuore: il nostro concept è la migliore formula per garantire visibilità pubblicità e prestigio alle Onoranze Funebri.



ONORANZE
ECCELLENTI
l'elenco è online



PERSONAL BRANDING per l'impresa funebre

Il servizio offre all'impresa la possibilità di:

- aumentare la propria visibilità e credibilità come esperto nel settore
- creare un proprio profilo professionale pubblico con link, contatti e logo aziendale
- accedere alle promozioni riservate ai soci di Scigno del Cuore
- essere sempre aggiornato sulle novità e gli eventi Scigno del Cuore.



www.scignodelcuore.com

TEAM VENDITE ITALIA di Scigno del Cuore

CHIAMALI PER UNA DIMOSTRAZIONE GRATUITA.

Project Manager

Gianluca 337 66 16 34

Sales Manager Region Nord

Matteo 347 530 19 49

Sales Manager Region Centro

Gianluca R. 338 618 68 74

Senior Planning Seller

Alberto 340 155 23 92

ABRUZZO

Gianluca 337 66 16 34

Roberto 335 13 40 357

BASILICATA

Emanuele 324 92 14 754

CAMPANIA

AVELLINO
Pasquale 392 29 73 999

BENEVENTO
Gino 329 68 90 680

NAPOLI
Stanislao 335 64 07 237

EMILIA ROMAGNA

Guido 348 60 32 737

Orietta 342 04 24 396

FRIULI VENEZIA GIULIA

Bruno 340 71 13 787

Francesco 328 04 32 839

Valter 335 47 50 38

MOLISE

Gino 329 68 90 680

Michele 336 73 19 80

PUGLIA

BARI SUD
Giuseppe 320 04 37 558

BRINDISI | LECCE | TARANTO

Emanuele 324 92 14 754

SICILIA

Ferdinando 328 57 49 891

TRENTINO ALTO ADIGE

Bruno 340 71 13 787

Francesco 328 04 32 839

Valter 335 47 50 38

UMBRIA

Marco 328 91 88 195

VENETO

Bruno 340 71 13 787

Francesco 328 04 32 839

Valter 335 47 50 38

Contattaci se vuoi vendere in:

BASILICATA - CALABRIA - CAMPANIA - EMILIA ROMAGNA

LAZIO - LIGURIA - LOMBARDIA - MARCHE - PIEMONTE

PUGLIA - TOSCANA - SARDEGNA - VAL D'AOSTA - VENETO

UN LAVORO DINAMICO con uno sguardo al futuro

Scigno del Cuore ora ha il prezzo tanto atteso dalle Onoranze.

Per questo motivo la nostra squadra di venditori cresce parallelamente alla fama dei nostri prodotti, ed è questa la ragione per cui in molti ci contattano per entrare nel nostro Team con grande entusiasmo.

Scegli anche tu Scigno del Cuore, cresci puntando su innovazione e prontezza nel cogliere nuove opportunità.

SE ANCHE TU VUOI FAR PARTE DEL NOSTRO TEAM,
INVIA LA TUA CANDIDATURA A:

info@scignodelcuore.com
oppure chiamaci al 337 66 16 34



distribuito da:

Iniziativa FP
s.r.l.

Via S. Lorenzo, 11 - Zona Ind.le - 67020 Fossa (AQ)
www.scignodelcuore.com | info@scignodelcuore.com
Mobile: +39 340 3564393 | Tel: +39 0862 76 15 79



A richiesta la **CROCE INTAGLIATA** in ogni cuoricino

Questa versione con le piccole croci coniuga alla perfezione il concept di Scigno del Cuore con la più classica tradizione cristiana mettendo al centro del rito il simbolo della croce.

La croce, estratta dalla sede a forma di cuore, grazie al piccolo foro sovrastante potrà essere trasformata in un elegante ciondolo da custodire e portare sempre con sé.



INSIEME PER UNA SCELTA D'AMORE l'ultimo dono è per la ricerca

Con Scigno del Cuore e le Imprese Funebri sono sempre più vicine alle Famiglie Clienti che prediligono le opere di bene: su loro indicazione, Scigno del Cuore devolve un contributo alla ricerca scientifica per la salute delle future generazioni.

Ogni Scigno del Cuore è corredato di un **Certificato** che riporta un numero di serie univoco ed un ologramma di sicurezza a garanzia dell'autenticità.

Con esso le Famiglie scelgono l'istituto al quale Scigno del Cuore devolve un contributo in memoria del loro caro.

La partecipazione a questa iniziativa non carica né le Onoranze né le Famiglie di alcun costo supplementare.

È Scigno del Cuore a devolvere il contributo all'ente indicato sul Certificato e a trasmettere all'Impresa funebre la lettera dell'avvenuta donazione da consegnare ai familiari.

www.scignodelcuore.com
informazioni 337.66.16.34



l'Espositore e il Certificato sulla campagna per la ricerca.

100% MADE IN ITALY una scelta di cuore

La nostra azienda si fonda su valori centrali del Made in Italy: l'esperienza del nostro staff e delle nostre lavorazioni ha le sue radici nella più profonda tradizione del nostro paese.

Scigno del Cuore è il perfetto ambasciatore del 'Made in Italy' nel mondo, grazie all'abilità di fondere l'altissima qualità dei suoi prodotti a prezzi eccezionali.

www.scignodelcuore.com
informazioni 337.66.16.34

INSIEME PER UNA SCELTA D'AMORE L'ULTIMO DONO È PER LA RICERCA



il Certificato.



la Lettera dell'avvenuta donazione.

UNA CERIMONIA emozionante

La cerimonia di Scigno del Cuore è innovativa ed emozionante: la sua particolarità consente ai partecipanti di provare l'emozione unica del dono e del ricordo tangibile da custodire per sempre.



I Cuori di Caroncino.



I Libretti con minipenna.



Nel Libro delle Firme i partecipanti alla cerimonia possono lasciare la propria firma a testimonianza di aver preso parte al rito, ovvero di aver prelevato un cuore di legno a memoria del caro.

L'Espositore a vela va posto accanto al Libro delle Firme. Esso riporta la seguente dicitura: "Lasciate su questo Libro un Vostro pensiero o la semplice firma, sarà per noi un ricordo di quanto ci siete stati vicini in questo giorno. Durante la Cerimonia, se lo desiderate, potrete prendere un piccolo cuore di legno a memoria del nostro Caro".

I Libretti "Il nuovo Rito di Commiato" e le minipenne, entrambi personalizzabili con il nome dell'Impresa, vanno sistemati sui banchi della Chiesa per una più agevole distribuzione ai partecipanti alla Cerimonia. Aiutano l'impresario a spiegare l'emozionante rito di Scigno del Cuore.



il Libro delle Firme ed il suo Espositore.

L'URNA di Scigno del Cuore

Dopo il successo all'estero, l'Urna di Scigno del Cuore viene distribuita in Italia a un prezzo particolarmente vantaggioso per l'impresa.

È progettata per le Onoranze che hanno necessità di un prodotto italiano innovativo e di assoluta qualità ma dal costo moderato.

L'Urna è lavorata artigianalmente in Italia e sottoposta ad un meticoloso e costante controllo di qualità lungo l'intero processo produttivo e, come Scigno del Cuore, comprende un kit di preziosi oggetti volti a garantire una cerimonia unica ed indimenticabile.

Il progetto di solidarietà in favore di istituti in prima linea nella ricerca scientifica è chiaramente previsto anche per le Urne di Scigno del Cuore.



*Urna in Noce Extra
finitura satinata*



*Urna in Cipresso Superior
finitura satinata*



L'Urna di Scigno del Cuore è pensata per i riti che prevedono la cremazione: ha un costo moderato e identiche caratteristiche di qualità del cofano Scigno del Cuore.



www.scrignodelcuore.com
informazioni 337.66.16.34

www.scrignodelcuore.com
informazioni 337.66.16.34



Preziosismi D'Autore

Il legno divino Il Noce Extra



Il legno divino Il Noce Extra

VALORI INNOVATIVI/ INNOVATIVE VALUES

Legno Divino e Noce Extra: due linee con le radici nella storia e nell'eredità del grande artigianato e lo sguardo rivolto alla contemporaneità del design.

Legno Divino and Noce Extra: two styles with its roots in the history and heritage of the great crafts looking to the contemporary design.



100%MADE IN ITALY

L'attenzione e la cura riposte nelle creazioni Prima Bottega si esprimono attraverso l'utilizzo di materie prime di eccellenza, l'artigianalità delle lavorazioni, eseguite esclusivamente in Italia, e un meticoloso e costante controllo di qualità lungo l'intero processo produttivo.

The care and attention placed in its realization are a rigorous expression of the "Made in Italy" concept. The production process only takes place in Italy. It is divided into several phases which are all subject to the company's quality control and is carried out by qualified artisans highly specialized.



IL NOSTRO STILE/ OUR STYLE

Oltre ad essere un lavoro, la nostra è una vera passione per il legno: per questo alcuni modelli, contrassegnati con il "Profilo Magnum", sono concepiti con uno spessore più importante dello standard.

Besides a job, ours is a real passion for wood: the models marked with the "Profile Magnum", are designed with a thickness more important than standard.

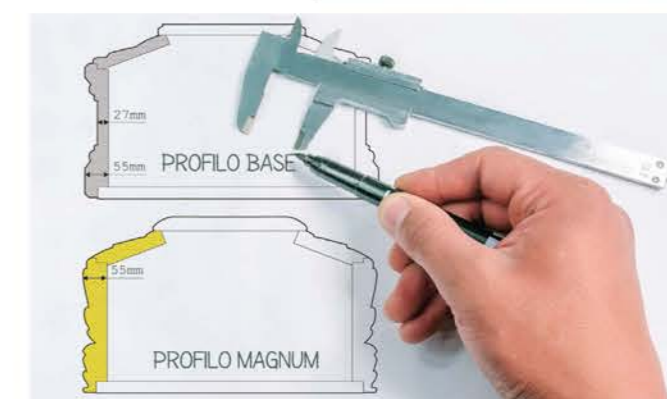

PRIMA BOTTEGA®
EBANISTERIA ITALIANA



MOD. AURORA - VERSIONE RETTA

Il legno divino

**QUALITÀ ASSOLUTA
DEI MATERIALI/
ABSOLUTE QUALITY
OF THE MATERIALS**

Il Legno Divino è la collezione dedicata all'Albero della Vita, da secoli considerato il legno sacro per eccellenza: la biblica Arca di Noè, l'originaria Porta Santa della Basilica di S. Pietro ed i feretri dei Pontefici ne sono a testimonianza. La linea Legno Divino è caratterizzata da un delicato e fresco profumo e da una particolare resistenza.

The Legno Divino collection is inspired by the Tree of Life, for centuries considered the sacred wood par excellence: evidence of this are the biblical Noah's Ark, the original Holy Door of the Basilica of St. Peter and the coffins of all the Popes. The Legno Divino is characterized by a delicate and fresh fragrance and a particular strength.



MOD. AURORA

TEAM VENDITORI/ TEAM SELLERS

Project Manager

Gianluca 337 66 16 34

Sales Manager Region Nord

Matteo 347 530 19 49

Sales Manager Region Centro

Gianluca R. 338 618 68 74

Senior Planning Seller

Alberto 340 155 23 92

ABRUZZO

Gianluca 337 66 16 34

Roberto 335 13 40 357

BASILICATA

Emanuele 324 92 14 754

CAMPANIA

AVELLINO

Pasquale 392 29 73 999

BENEVENTO

Gino 329 68 90 680

NAPOLI

Stanislao 335 64 07 237

EMILIA ROMAGNA

Guido 348 60 32 737

Orietta 342 04 24 396

FRIULI VENEZIA GIULIA

Bruno 340 71 13 787

Francesco 328 04 32 839

Valter 335 47 50 38

MOLISE

Gino 329 68 90 680

Michele 336 73 19 80

PUGLIA

BARI SUD

Giuseppe 320 04 37 558

BRINDISI | LECCE | TARANTO

Emanuele 324 92 14 754

SICILIA

Ferdinando 328 67 49 891

TRENTINO ALTO ADIGE

Bruno 340 71 13 787

Francesco 328 04 32 839

Valter 335 47 50 38

UMBRIA

Marco 328 91 88 195

VENETO

Bruno 340 71 13 787

Francesco 328 04 32 839

Valter 335 47 50 38

Valutiamo proposte di collaborazione per le seguenti zone:

BASILICATA - CALABRIA - CAMPANIA - EMILIA ROMAGNA - LAZIO - LIGURIA
LOMBARDIA - MARCHE - PIEMONTE - PIEMONTE - TOSCANA - SARDEGNA
VAL D'AOSTA - VENETO



Preziosismi D'Autore.



Il legno divino
Il Noce Extra

Direzione Commerciale

Via San Lorenzo, 11
Nucleo Ind.le Fossa
67020 Fossa (AQ)
Tel. 0862. 76 15 79



MOD. MADREPERLA

Il Noce Extra GRANDE QUALITÀ PICCOLO PREZZO/ GREAT QUALITY SMALL PRICE

Splendidi cofani di certificata produzione italiana, interamente realizzati con le più pregiate materie prime, di nobiltà antica e consolidata. La loro tipica lavorazione, le dettagliate rifiniture e l'attento processo di collaudo garantiscono un prodotto unico.

La linea Noce Extra si distingue per la qualità, la puntuale rifinitura l'ottimo rapporto qualità-prezzo.

Beautiful coffins of certified Italian production, entirely made only with finest raw materials, of old and established nobility. Their particular process, detailed finishes and careful testing process ensure a unique product.

The Noce Extra selection is characterized by its high quality, the accurate finish and its attractive price.

CAMPAGNA PER LA RICERCA/ CAMPAIGN FOR THE RESEARCH

Prima Bottega sostiene la solidarietà e la ricerca scientifica e promuove insieme alle Imprese Funebri Italiane la campagna **INSIEME PER UNA SCELTA D'AMORE L'ULTIMO DONO È PER LA RICERCA**, in favore di istituti in prima linea nella ricerca scientifica.

Ogni modello Prima Bottega è corredato di un Certificato con un numero di serie univoco e un ologramma di sicurezza e autenticità.

La partecipazione a questa iniziativa non carica né le Onoranze né le Famiglie di alcun costo supplementare.

È Prima Bottega a devolvere il contributo all'ente indicato sul Certificato e a trasmettere all'Impresa la lettera di avvenuta donazione da consegnare ai familiari.



Prima Bottega and the Italian funeral services support and promote the solidarity campaign TOGETHER FOR A CHOICE OF LOVE - THE LAST GIFT IS FOR RESEARCH

in favor of institutions engaged for years in scientific research.

In each model there is a Certificate with its own serial number and security hologram. Participation in this initiative involves no additional cost for funeral homes or for Families.

Prima Bottega makes a donation to the institute selected on the Certificate and send the letter of donation to the funeral agency that will deliver it to the family.





MOD. AURORA



MOD. MADREPERLA



MOD. GEMMA



MOD. SCRIGNO



MOD. GEMMA

